

C9

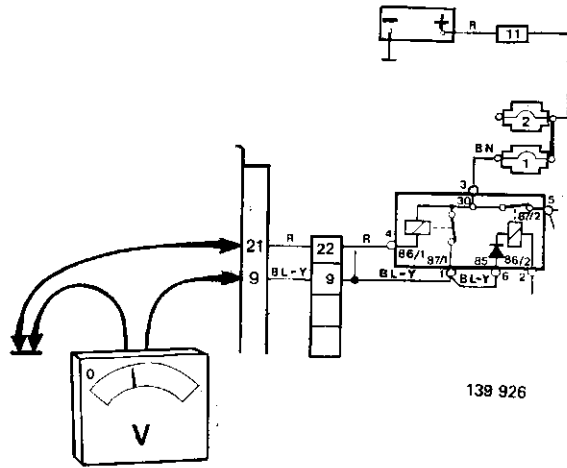

139 926

Zeitsteuerrelais für Einspritzventile prüfen

Voltmeter zwischen Masse und Schaltgerät-Klemme "9" anschließen.

Eine Verbindungsleitung zwischen Masse und Schaltgerät-Klemme "21" anschließen.

Nun muß das Zeitsteuerrelais ansprechen und das Voltmeter Batteriespannung anzeigen.

Japan: Das Voltmeter muß auch bei Anschluß zwischen Masse und Klemme 16 Batteriespannung anzeigen.

C10

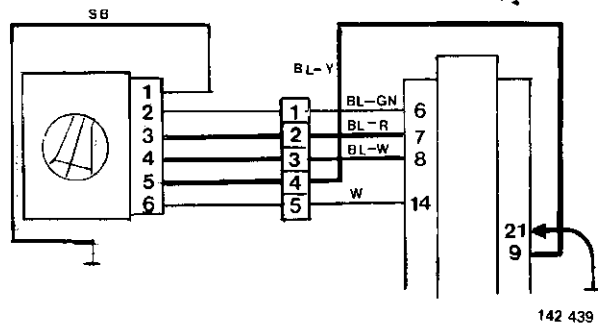

142 439

Luftmassenmesser prüfen

Eine Verbindungsleitung zwischen Schaltgerät-Klemme "21" und Masse anschließen.

Das Zeitsteuerrelais für die Einspritzventile muß ansprechen.

C11

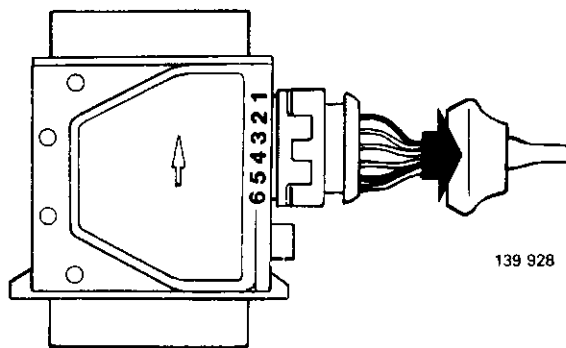

139 928

Die Gummischutzklappe vom Stecker des Luftmassenmessers abziehen, um die Anschlußleitungen freizulegen.

C12

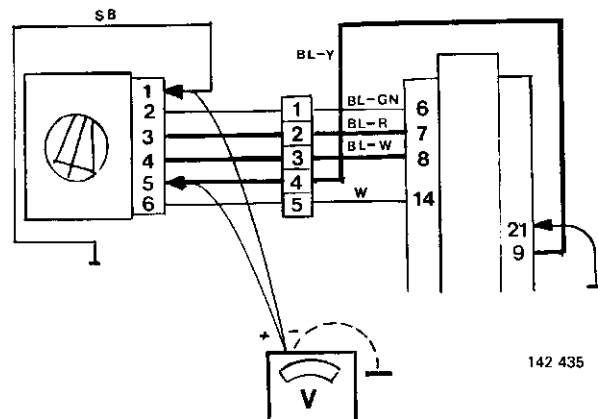

142 435

Voltmeter anschließen

Voltmeter zwischen Masse und Luftmassenmesser-Klemme "5" bzw. "1" anschließen.

Das Voltmeter muß in beiden Fällen Batteriespannung anzeigen.