

## Intervall Scheibenwischer im Buckel

Jeder kennt das Problem, bei Nieselregen ist der Scheibenwischer zu schnell und das dauernde An- und Abstellen nervt. Also Intervall nachrüsten, nur wie?

Man nehme einen Scheibenwischerschalter aus einem frühen 140er Volvo (sieht gleich aus, der schwarze Pilzknopf passt) dazu ein Intervallrelais aus einem 240er Volvo (zur Not geht auch ein sonstiger Neuwagen) und verkable das ganze gemäss folgendem Schema und fertig ist die Sache. Was haben wir davon?

In der 1. Stufe Dauerbetrieb wie gewohnt

In der 2. Stufe Intervallbetrieb, zwar nicht einstellbar aber man soll mit wenig zufrieden sein

Beim Drehen des Schalters wird gewaschen und gleichzeitig läuft der Wischer nach (3-5 mal je nach Dauer des Waschens).

Und wo bekomme ich die Teile? Auf dem Volvo Teilemarkt natürlich, ausser der kluge Kopf hat vorgesorgt und schon vor Jahren Teile gehortet.

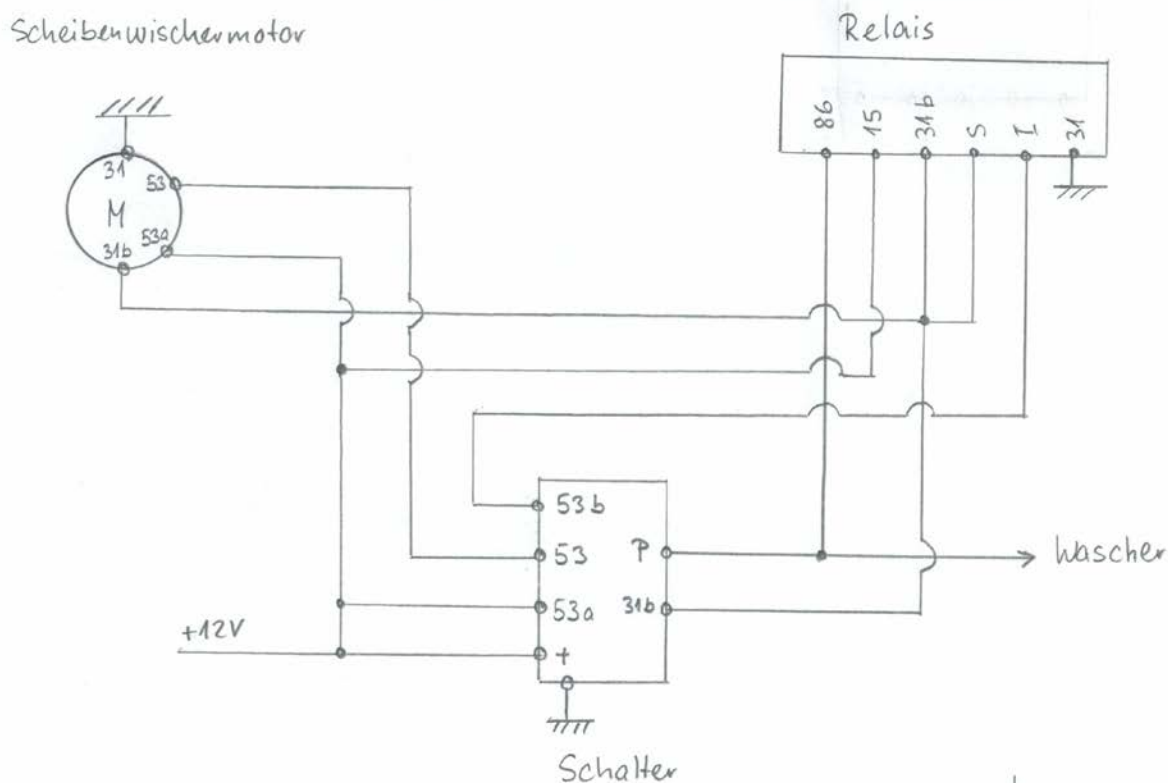

Michael Krarup  
02/01/01

Leider funktioniert die Lösung nur mit 12V Anlagen, d.h. bis jetzt habe ich noch kein Relais gefunden für 6V.

Michael Krarup